

Informazioni generali

Hybalans+ Curva 75 90°

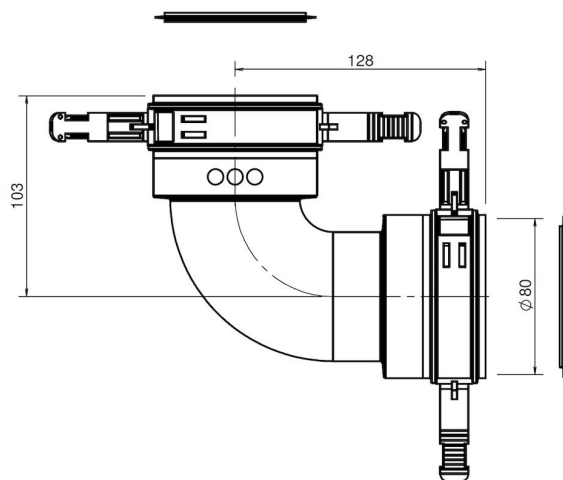

Specifiche

Codice articolo	400470451
Categoria prodotto	Manicotto di connessione
Materiale	PP
Colore	RAL-5015
Peso (kg)	0,23

Dimensioni

Dimensioni (l x l x h mm)	168 x 80 x 143
Diametro del raccordo flessibile (mm)	75

Approfondimenti sul tipo di applicazione

Applicazioni	Aerazione
Aspirazione/Estrazione	Aspirazione/Estrazione
Range di temperatura (°C)	-25 / +80

Specifiche tecniche

Flusso di aria massimo (m ³ /h)	40
ζ Estrazione	0,80
ζ Aspirazione	0,80
Classe di tenuta all'aria	2
Valore R (m ² K/W)	0
Ulteriori specifiche	-

Grafico

Pressure loss

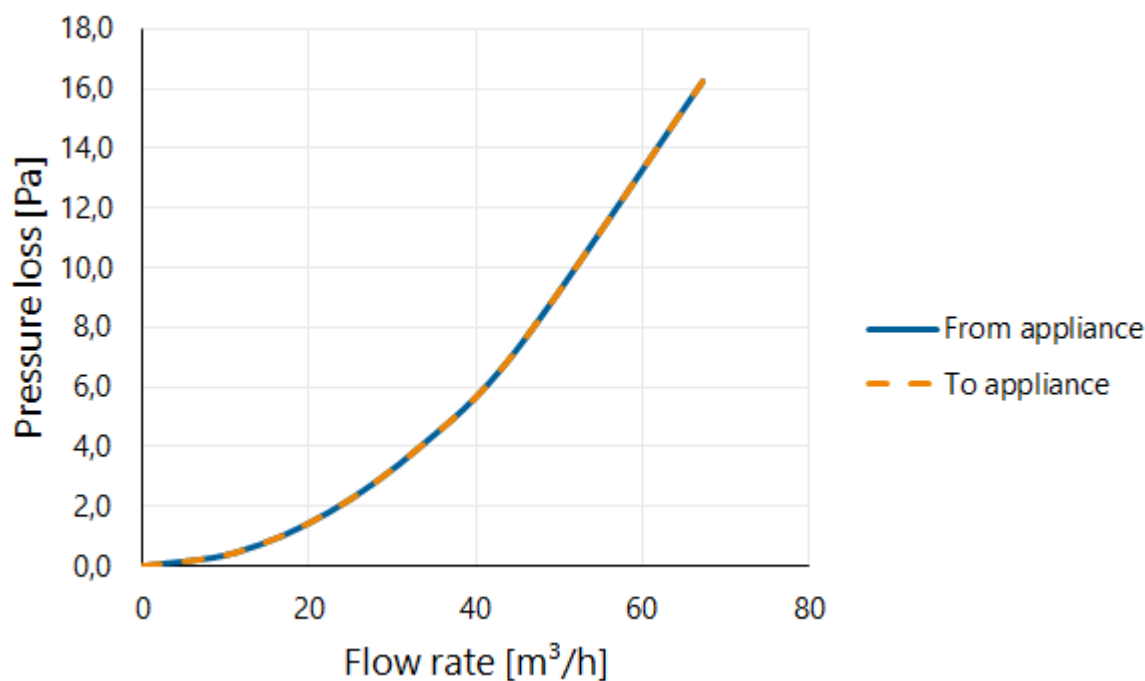

Tabella

Flow velocity pressure table

Flow rate			Static pressure loss	
[m/s]	[m³/h]	[l/s]	From appliance [Pa]	To appliance [Pa]
0	0	0	0,0	0,0
1	11	3	0,5	0,5
2	22	6	1,8	1,8
3	34	9	4,1	4,1
4	45	12	7,2	7,2
6	67	19	16,2	16,2